

**technika
progowa**

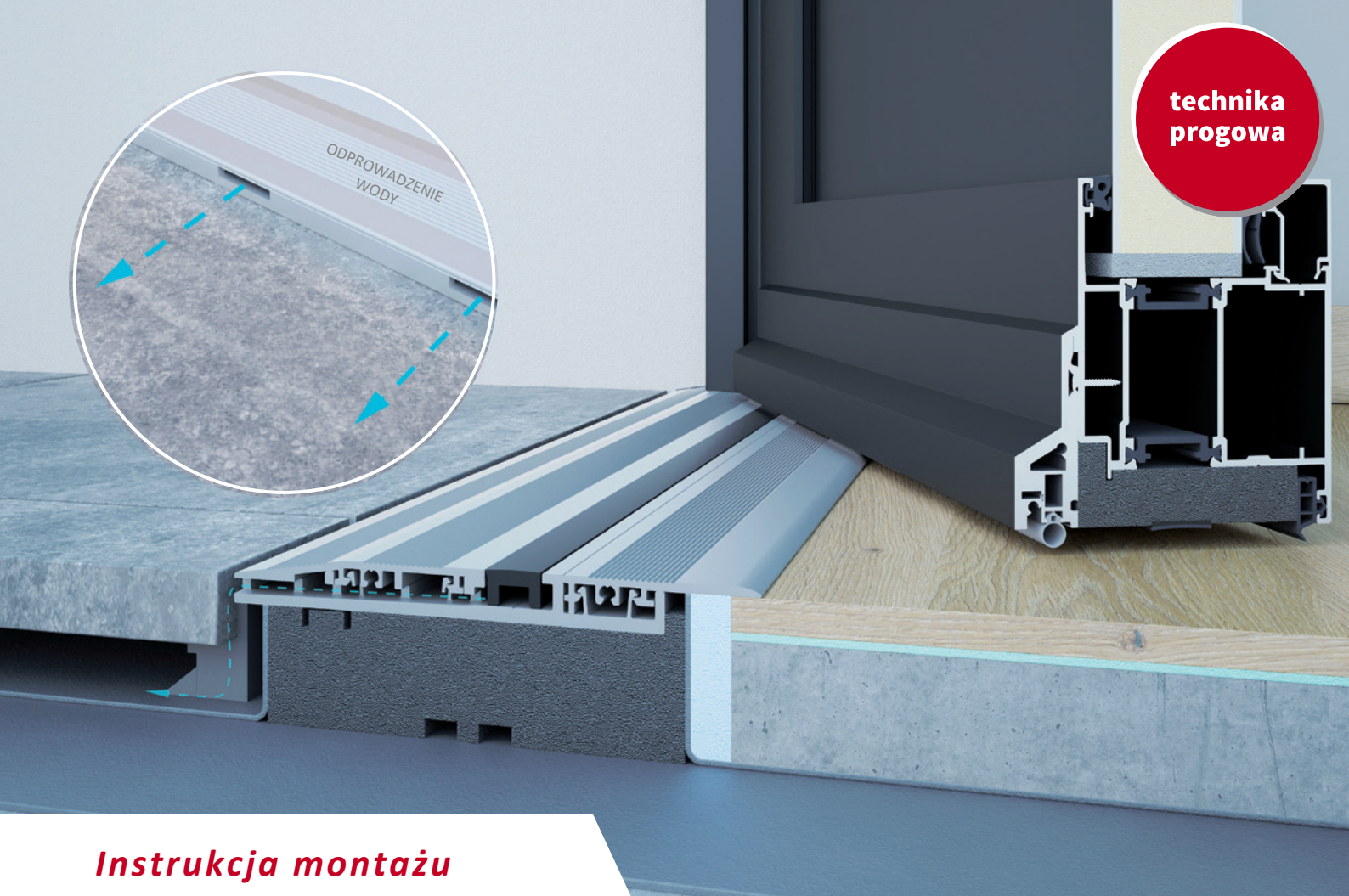

Instrukcja montażu

- Uszczelka magnetyczna w progów zerowym
- Całkowicie płaski próg wg normy DIN 18040
- Do profili z PCW i aluminium
- Do drzwi jednoskrzydłowych otwieranych do wewnątrz i na zewnątrz

MHT 20

PROGI MAGNETYCZNE do drzwi z PCW i ALUMINIUM

Optymalne uszczelnienie

Wyjątkowe właściwości termiczne

Współczynnik izolacyjności akustycznej do $R_w = 41$ dB

Brak zużycia podczas eksploatacji, 20 lat gwarancji na elementy magnetyczne

Dostępne 3 rodzaje progów z możliwością wyrównania posadzki do 30 mm

Stan styczni 2025 r. dane mogą ulec zmianie

SPIS TREŚCI

MHT 20 - RODZAJE PROGÓW	2
MHT 20 - MONTAŻ OŚCIEŻNICY	4
MHT 20 - MONTAŻ SKRZYDŁA	8
MHT 20 - INSTRUKCJE DODATKOWE	9
MHT 20 - WŁAŚCIWOŚCI	10
MHT 20 - LISTA ELEMENTÓW	11

SCHEMATY:

- 1 Próg MHT z odwodnieniem z przegrodą termiczną z PCW.
- 2 Samoprzylepna taśma magnetyczna (3 x 17 mm) . Mocowana w profilu wyrównawczym w skrzydle.
- 3 Profil magnetyczny progów (9 x15 mm), nosek skierowany na zewnątrz.
- 4 Uszczelka przylgowa skrzydła z TPE
- 5 Profil wyrównawczy PCW biały lub antracytowy
- 6 Aluminiowy okapnik z maskownicą w kolorach: EV1, biały, brąz, antracytowy lub surowy o lakierowania.

MHT 20/1

Poziom posadzki wewnątrz
powyżej poziomu zewnętrznego

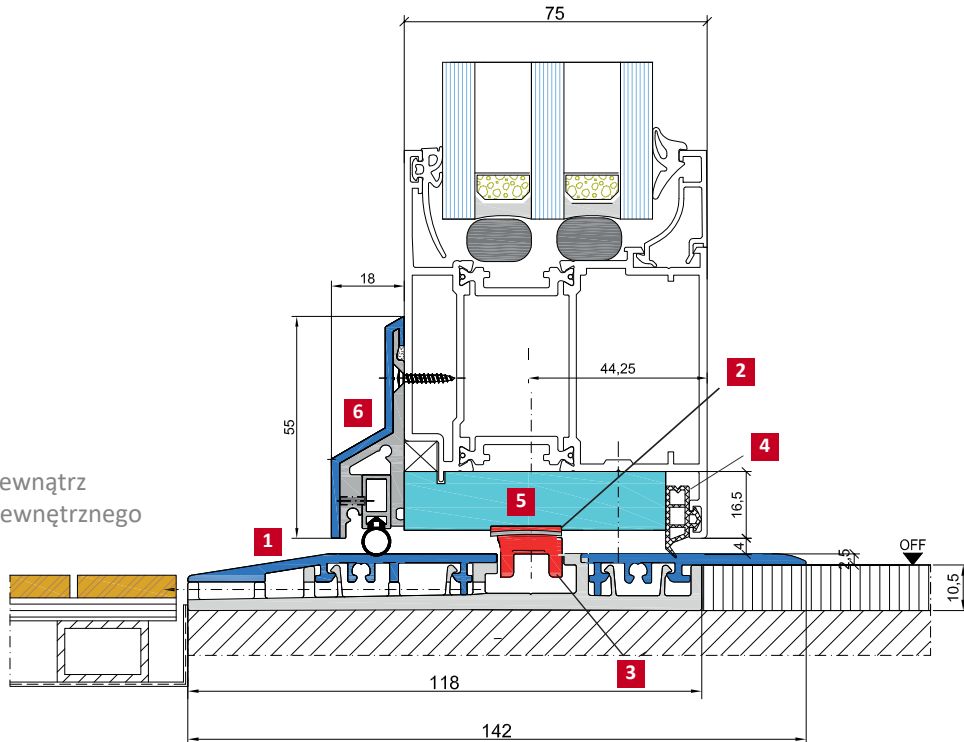

MHT 20/2

Poziom posadzki wewnątrz
równy z poziomem zewnętrznego

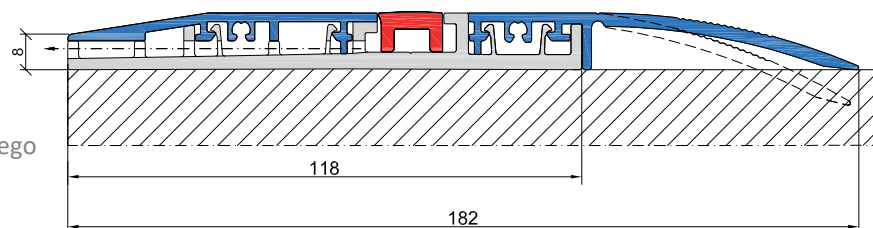

MHT 20/3

Poziom posadzki wewnątrz
poniżej poziomu zewnętrznego

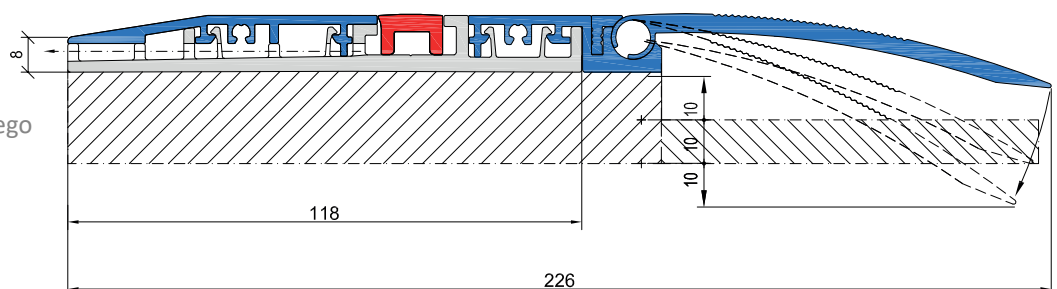

SKRZYDŁO DRZWIOWE ZAMONTOWAĆ Z LUZEM 4 mm DO PROGÓW

SCHEMATY:

MHT 20/1 Próg drzwiowy z podbudową bazową PET (113 mm x 25 mm)

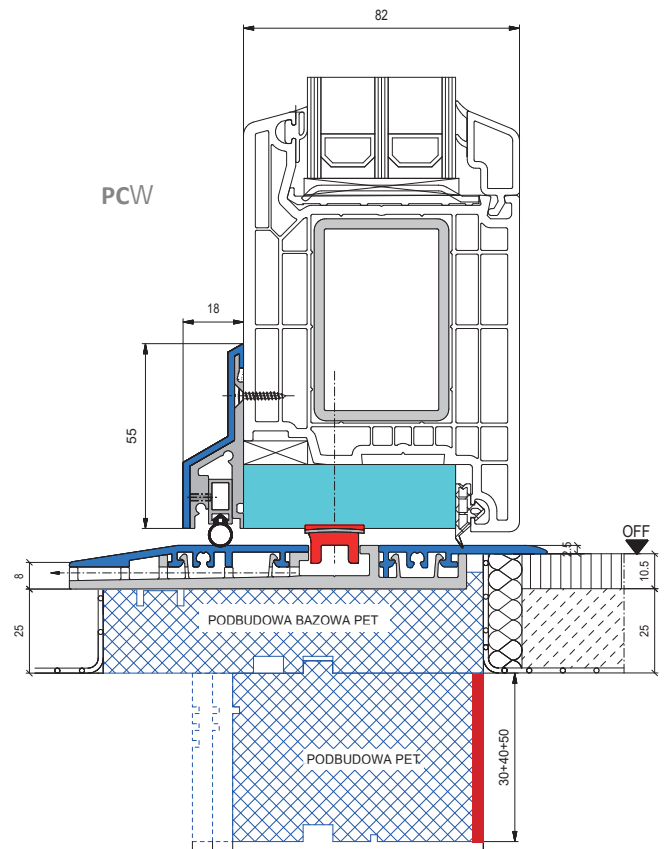
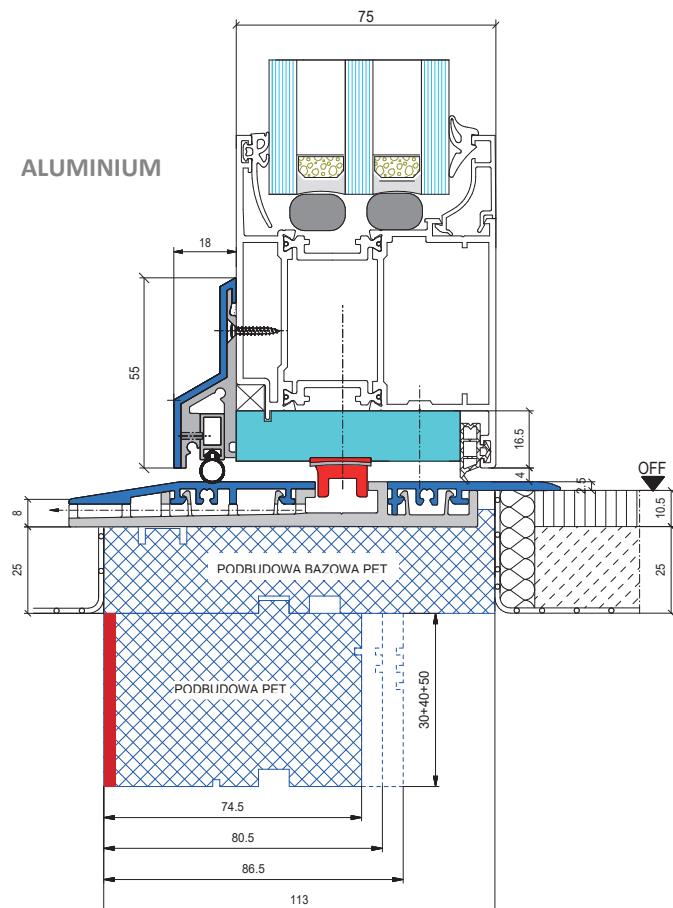
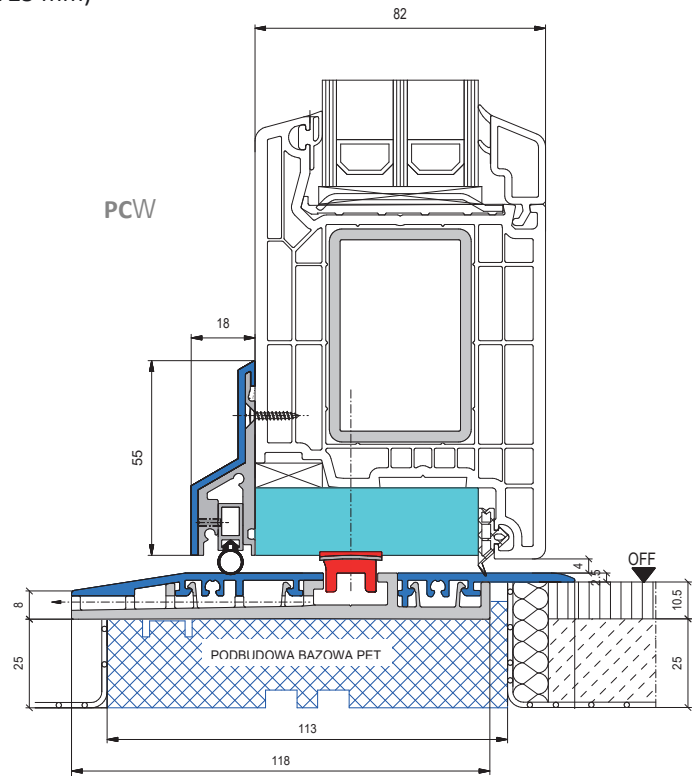
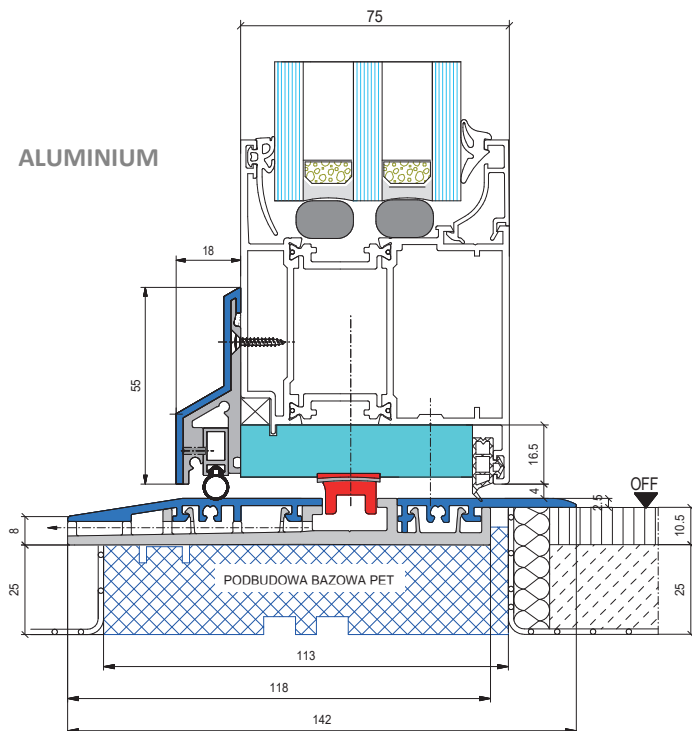

Próg drzwiowy z podbudową bazową PET (113 mm x 25 mm) z dodatkową podbudową od strony zewnętrznej. Dostępne wysokości 30 mm, 40 mm lub 50 mm.

Próg drzwiowy z podbudową bazową PET (113 mm x 25 mm) z dodatkową podbudową od strony wewnętrznej. Dostępne wysokości 30 mm, 40 mm lub 50 mm.

KOMPLETACJA PRUGU MHT 20

- a** Długość transportowa profilu progu magnetycznego MHT równa jest 4800 mm. Profil należy przyciąć do szerokości konstrukcji drzwi.
- b** Dwie płytki montażowe z tworzywa sztucznego z uszczelnieniem (grubość 7 mm) do podłączenia bocznego progów z ościeżnicą. Przed montażem dodatkowo uszczelnić całą powierzchnię na wysokości 13 mm.
- c** Uniwersalny łącznik ościeżnicy MHT
- d** Dolny profil magnesu dociąć do ościeżnicy z luzem 1 mm.
- e** Frezowany łącznik słupka stałego (za dopłatą)

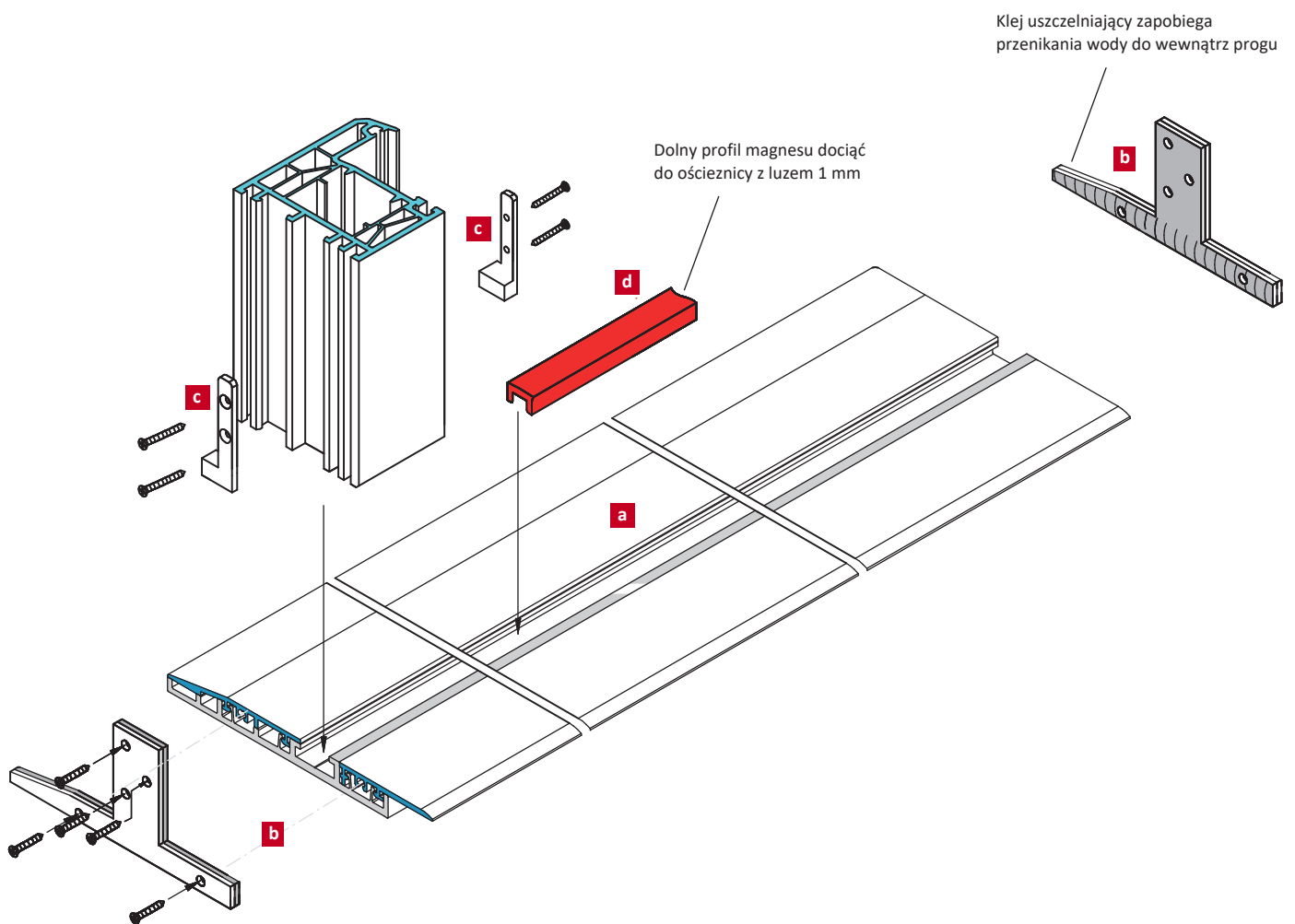

nosek magnesu dolnego
- skierowany na zewnątrz

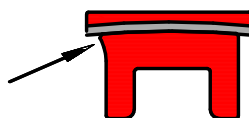

Próg komfort MHT jest specjalnie zaprojektowany do drzwi wejściowych.

W zależności od systemu wymagane jest zabezpieczenie przed ulewnym deszczem

MHT 20/1 OTWIERANE DO WEWNĄTRZ

MHT 20/1 OTWIERANE NA ZEWNĄTRZ

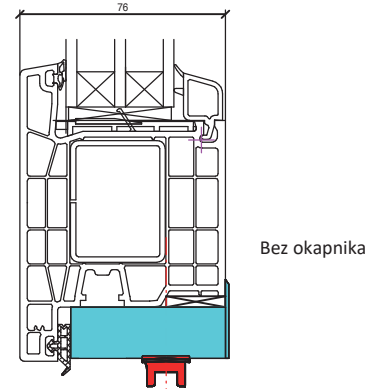
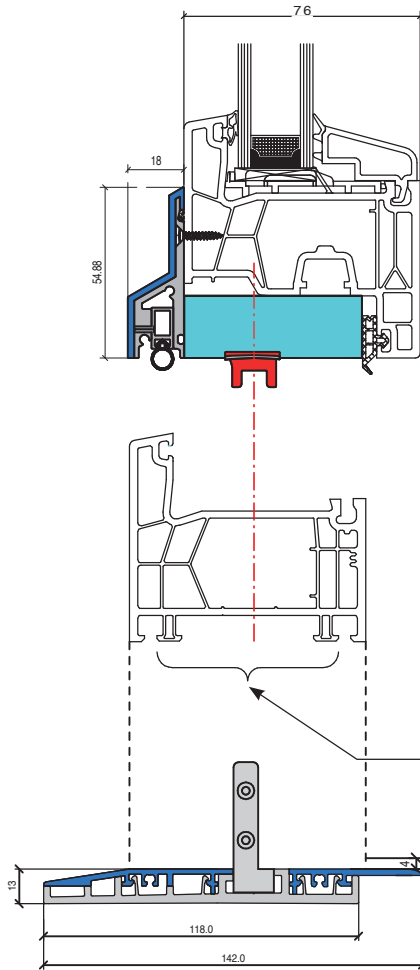

Usunąć ryflowania zewnętrzne ościeżnicy na wysokość 60 mm

UNIERSALNY ŁĄCZNIK MHT

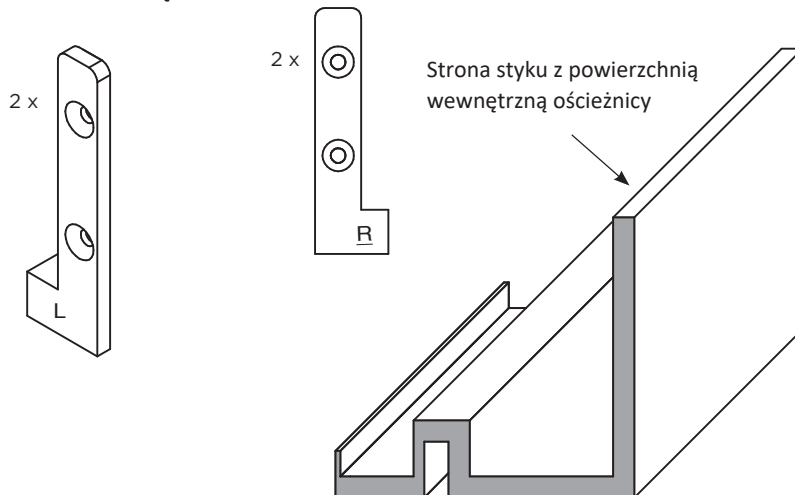

SZABLON MHT

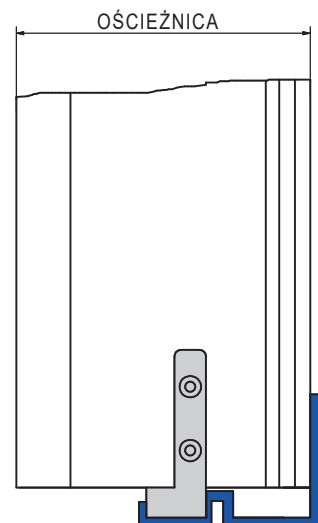

Łącznik uniwersalny przkroić od strony wewnętrznej i zewnętrznej ościeżnicy

SŁUPEK STAŁY

Montaż drzwi ze słupkiem stałym i z naświetlem szklenia stałego.

Do montażu słupka stałego są przewidziane frezowane łączniki wewnętrzne (za dopłatą).

Łącznik systemowy przykręcamy do progu wkrętem 6 x 50 mm w osi słupka stałego.

Słupek stały nakładamy na przymocowany łącznik i skręcamy do 2 wkrętami bocznie do łącznika.

Powierzchnie styku łącznika z progim uprzednio silikonujemy.

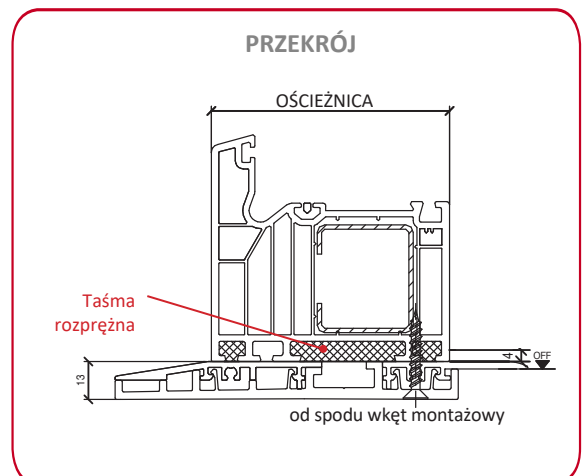
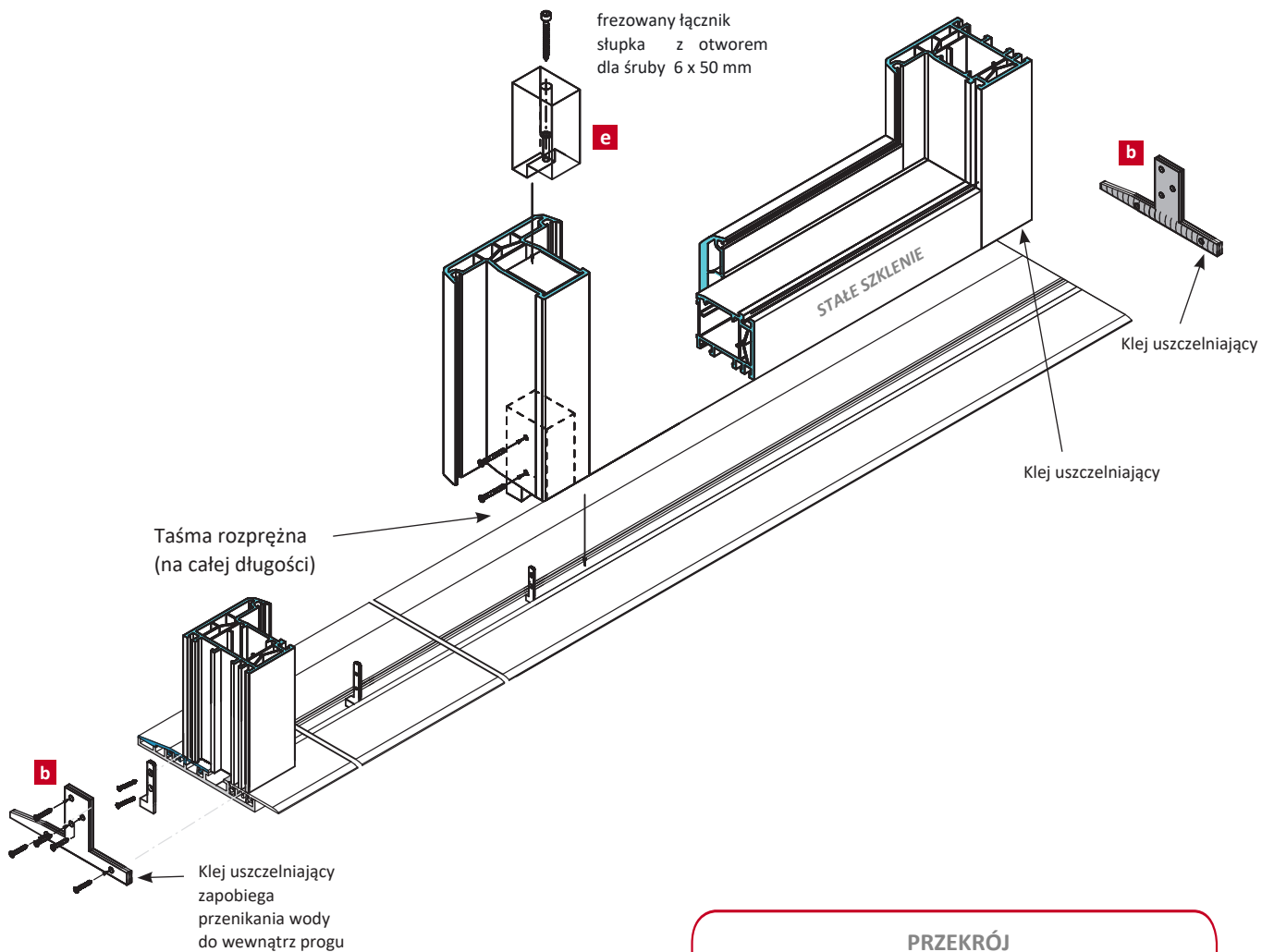

WYTYCZNE MONTAŻOWE:

Montaż ościeżnicy bez frezowania, za pomocą łącznika uniwersalnego MHT (zalecany do profili PCW).

Długość transportowa profilu progu magnetycznego MHT równa jest 4800 mm. Profil progę należy przyciąć do szerokości konstrukcji drzwi.

Cięcie profili: Ościeżnica i słupek stały cięty na wprost 4 mm dłużej niż dolna krawędź skrzydła, uwzględniając wysokość progę 3 mm od krawędzi posadzki (wysokość ościeżnicy: 3 mm nad krawędź posadzki, luz pomiędzy skrzydłem a progiem 4 mm. Razem 7 mm nad krawędź posadzki).

Zamocować łącznik ościeżnicy za pomocą aluminiowego szablonu kąтового MHT dołączonymi wkrętami 4,2 x 25 mm (szablon styczny z wewnętrzną stroną ościeżnicy)

Dolny kontur ościeżnicy po obwodzie uszczelnić klejem.

Ościeżnicę z łącznikiem przykręcić do progę

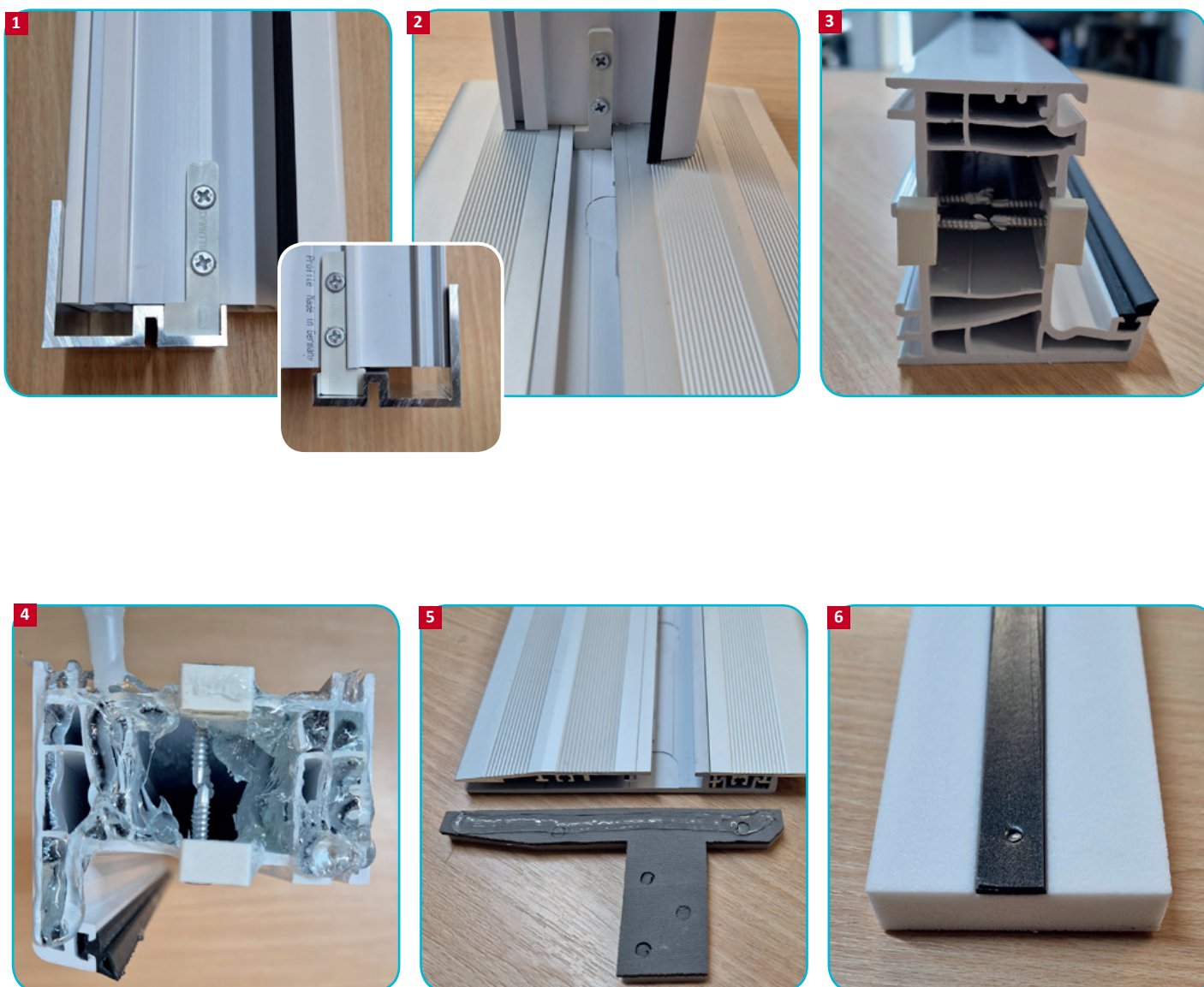

- 1 Wymienić systemową uszczelkę przylgową skrzydła w dolnej krawędzi na uszczelkę TPE
- 2 Profil wyrównawczy w skrzydle przyciąć na taką samą długość jak szerokość skrzydła we wrębie okuciowym
- 3 Taśmę magnetyczną skrzydła dociąć na szerokość wrębu okuciowego w skrzydle i przykleić na profil wyrównawczy
- 4 Profil wyrównawczy przymocować od spodu skrzydła wkrętami, uprzednio uszczelnić na całej długości przylegania.
- 5 Okapnik i osłonę okapnika dociąćna żądany wymiar. (uwzględnić luz na regulację skrzydła). Przykręć boczne zaślepki.
- 6 Regulowana silikonowa uszczelka ślizgowa jest w mocowana za pomocą śrub ampulowych 2,5 mm.

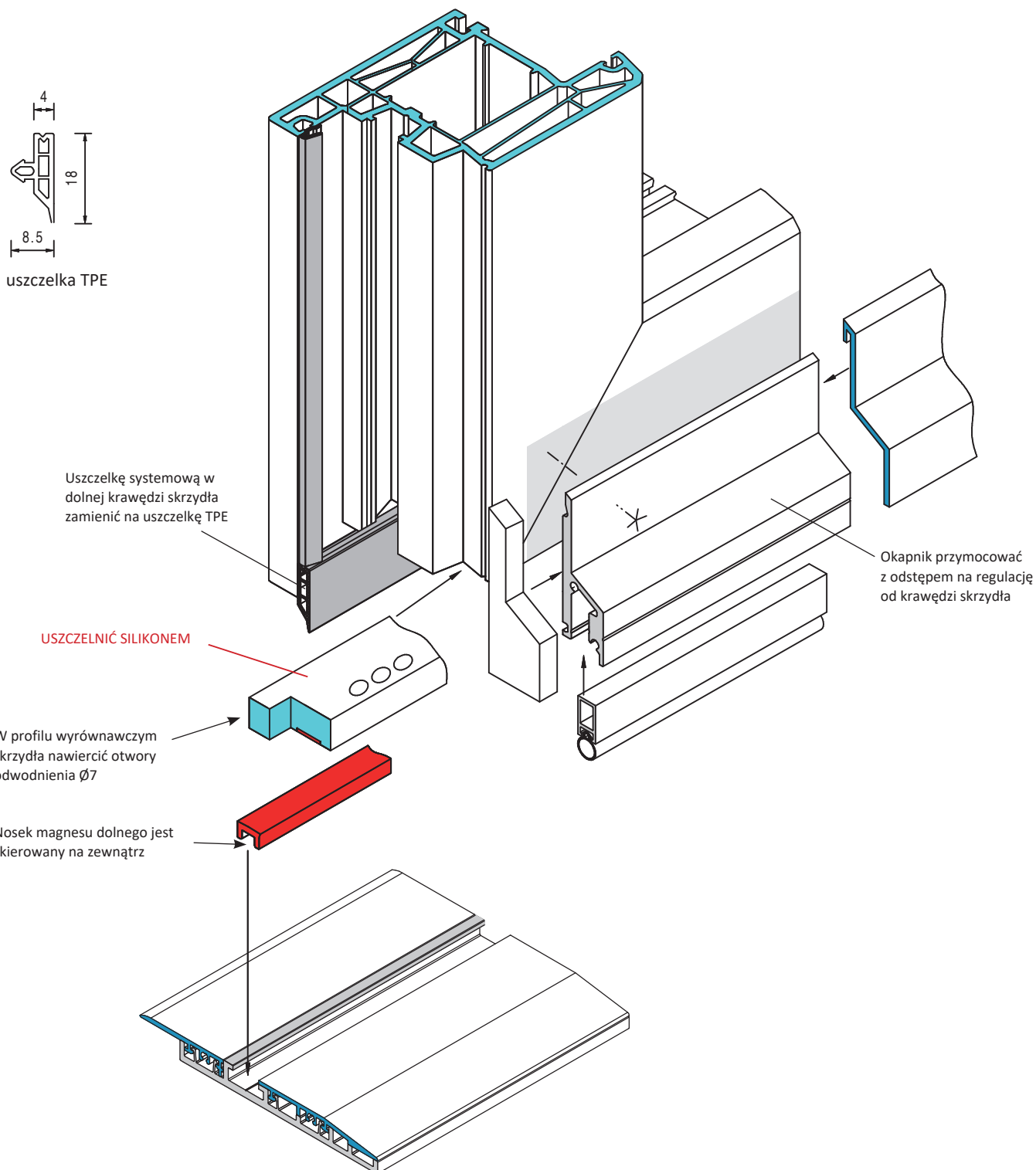

WYTYCZNE MONTAŻOWE:

- 1** W drzwiach balkonowych UR, uchył jest realizowany wyłącznie ryglowaniem pionowym.
- 2** Nie stosuje się zawiasów krytych.
- 3** Nie stosuje się okuć TBT (uchył przed owarciem)
- 4** Po zamontowaniu drzwi należy wyregulować silikonową uszczelkę okapnika za pomocą wkrętów ampulowych 2,5 mm

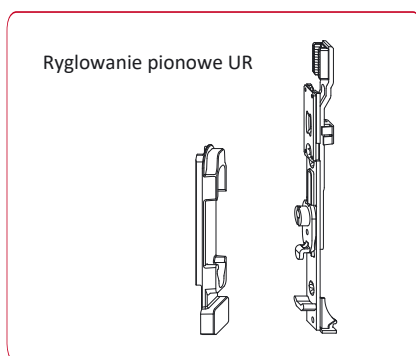
**KONSERWACJA**

Za pomocą metalowego przedmiotu podnieść i wyjąć profile magnetyczne. Usunąć ewentualne zabrudzenia z opróżnionych kanałów magnetycznych.

Wyczyszczone wilgotną ściereczką profile magnetyczne umieścić kolejno w kanałach z noskiem skierowanym na zewnątrz.

NIE STOSOWAĆ:

- Materiały ścierne niszczące powierzchnię
- Substancje chemiczne, takie jak rozcieńczalnik nitro, benzyna, ocet
- Środki zawierające amoniak
- Środki zawierające siarkę
- Ścierne środki czyszczące

**Gwarancja na siłę przyciągania
magnesów, przy uwzględnieniu
instrukcji montażu, wynosi 20 lat.**

WSPÓŁCZYNNIK PRZENIKALNOŚCI CIEPLNEJ Uf

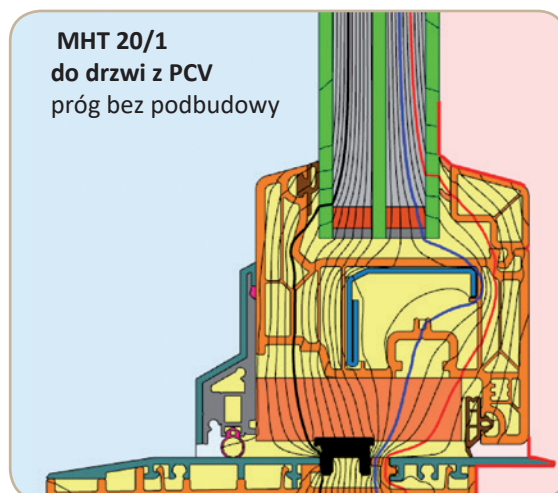
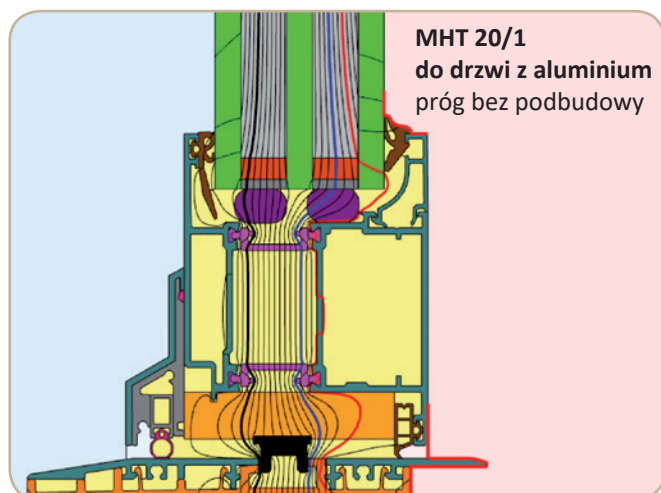

OBLICZENIE WSPÓŁCZYNNIK PRZENIKANIA CIEPŁA

Model obliczeniowy z pakietem trzyszybowym o szerokości 40 mm. Temperatura zewnętrzna -5 °C.

Uf = 2,4 (2,449) W/m²K

bf = 113 mm

Ug = 0,6 W/m²K

Ψg = 0,031 W/mK

Ocena ryzyka wystąpienia kondensacji pary wodnej zgodnie z normą DIN 4108-3

si(-5 °C) = 13,3 °C > 9,3°C

Brak ryzyka wystąpienia kondensacji pary wodnej na powierzchni przy temperaturze wewnętrznej 20°C/50%

OBLICZENIE WSPÓŁCZYNNIK PRZENIKANIA CIEPŁA

Model obliczeniowy z pakietem trzyszybowym o szerokości 40 mm. Temperatura zewnętrzna -5 °C.

Uf = 1,5 (1,387) W/m²K

bf = 101 mm

Ug = 0,7 W/m²K

Ψg = 0,025 W/mK

Ocena ryzyka wystąpienia kondensacji pary wodnej zgodnie z normą DIN 4108-3









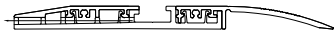

si(-5 °C) = 14,2 °C > 9,3°C

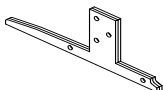
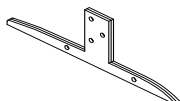

Brak ryzyka wystąpienia kondensacji pary wodnej na powierzchni przy temperaturze wewnętrznej 20°C/50%

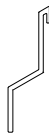
STATYKA

PRÓG	ODKSZTAŁCENIE	OBCIĄŻENIE	WYNIK
MHT 20	1,00 mm	2.500 N	brak powierzchniowych odkształceń

Magnetyczne progi MHT 20 spełniają właściwości zgodne z raportem z badań nr 2023-21-0010-B1 (nośność powierzchni 300 mm²):

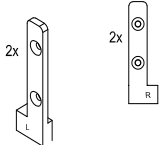
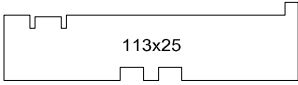
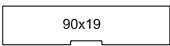
NUMER	NAZWA	RYСУNEK	KOLOR	DŁUGOŚĆ	ILOŚĆ
AP-AT851201	MHT 20/1 profil progu		ALU EV1 /PCW	4 800 mm	
AP-AT082201	MHT 20/2 profil progu		ALU EV1 /PCW	4 800 mm	
AP-AT083201	MHT 20/3 profil progu		ALU EV1 /PCW	4 800 mm	
AP-AT071220	Płytki montażowa MHT20/1, MHT20/3		PCW szary	1 kpl.	
AP-AT072220	Płytki montażowa MHT20/2		PCW szary	1 kpl.	
AP-AT105170	Zestaw magnetyczny progu (taśma górna + profil dolny)		brąz	4 500 mm	
AP-AT005130	Profil okapnika wysoki ALU H = 55 mm		aluminium	1 200 mm	
AP-AT005110	Uszczelka okapnika z prowadnicą		aluminium/ /silikon	1 200 mm	
AP-AT005122	Osłona okapnika wysokiego ALU		biały	1 200 mm	
AP-AT005123			j. brąz	1 200 mm	
AP-AT005124			antracyt	1 200 mm	
AP-AT005121			EV1	1 200 mm	
AP-AT005120			surowy	1 200 mm	
AP-AT005141	Zaślepki okapnika wysokiego ALU		białe	1 kpl.	
AP-AT005142			j. brąz	1 kpl.	
AP-AT005143			szare	1 kpl.	
AP-AT005144			antracyt	1 kpl.	
AP-AT005145			czarne	1 kpl.	
AP-AT005430	Profil okapnika wąski ALU H=35 mm		aluminium	1 200 mm	
AP-AT005422	Osłona okapnika wąskiego ALU		biały	1 200 mm	
AP-AT005423			j. brąz	1 200 mm	
AP-AT005424			antracyt	1 200 mm	
AP-AT005421			EV1	1 200 mm	
AP-AT005420			surowy	1 200 mm	
AP-AT005145	Zaślepki okapnika wąskiego		biała	1 kpl.	
AP-AT005146			j. brąz	1 kpl.	
AP-AT005147			szara	1 kpl.	

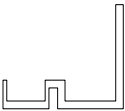
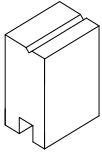
NUMER	NAZWA	RYSUNEK	KOLOR	DŁUGOŚĆ	ILOŚĆ
AP-AT006500	Łącznik ościeżnicy MHT		PCW biały	kpl.	
AP-AT006501			PCW czarny		
AP-AT001890	Podbudowa bazowa MHT H=25 mm		antracyt	4 800 mm	
AP-AT0016XX	Profil wyrównawczy skrzydła MHT (system)		PCW biały	4 500 mm	
AP-AT0018XX			PCW antracyt		
AP-AT001520	Uszczelka przylgowa skrzydła (profil)		TPE	1 200 mm	
AP-AT005301	Profil maskujący (drzwi otwierane na zewnątrz)		ALU EV1	1 200 mm	
AP-AT005302			ALU biała		
AP-AT000010	Szablon MHT		ALU	1 szt.	
AP-0039XX	Łącznik słupka stałego (system)		czarny	1 szt.	
AP-AT005520	Zestaw mocujący okapnika	Zaślepki, wkręty	opakowanie	1 kpl.	





//ALUMASTER®
WINDOWS AND DOORS SOLUTIONS

-  Alumaster Polska Sp. z o.o.
ul. Towarowa 7, 87-100 Toruń, Polska
-  tel. +48 56 623 13 23
-  alumaster@alumaster.pl
www.alumaster.pl